

MT1840



TECHNICKÁ DATA



	MT 1840	MT 1840 A	MT 1840 H	MT 1840 HA
Zdvih				
Max. nosnost			4000 kg	
Max. zdvih			17.55 m	
Vylamovací síla			7900 daN	
Čas zdvihu/spouštění				
Zdvih	17.3 secs	18.0 secs	17.3 secs	18.0 secs
S p u š t ě n í	12.7 secs	14.4 secs	12.7 secs	14.4 secs
Zasunutí	16.1 secs	17.9 secs	16.1 secs	17.9 secs
Vysunutí	15.6 secs	16.5 secs	15.6 secs	16.5 secs
Zaklopení			5 secs	
Vyklopení			4 secs	
Pneu			400/80-24	
Brzdy			vícediskové brzdy s olejíčnou lázní na obou nápravách	
Motor			PERKINS - STAGE 3B	
Typ			854E-34TA	
Objem			3400 cm ³	
Výkon			102 HP/75 kW	
Max. otáčky			420 Nm - 1400 rpm	
Vstřikování			přímé	
Chlazení			voda	
Tažná síla		10250 daN		-
Převodovka		hydrodynamický měnič		hydrostatický
Volič rychlostí			elektrohydraulický	
Počet rychlostí (Vpřed/Vzad)		4/4		3/3
Max. cestovní rychlost			27/35 km	
Hydraulika				
Čerpadlo			zubové čerpadlo - 170 l/min - 270 bar 175 l	
Objemy				
Převodový olej			140 l	
Palivová nádrž				
Pohotovostní hmotnost (s vidlemi)	11700 kg	12650 kg	11500 kg	12450 kg
Rozměry				
1. Celková délka po desku vidlí			2.04 m	
2. Světlá výška			0.42 m	
3. Celková délka po přední pneu			4.89 m	
4. Rozvor			3.07 m	
5. Délka od zadní kola po zád'			1.16 m	
6. Celková šířka s kabinou			0.89 m	
7. Rozchod			1.96 m	
8. Celková šířka			2.42 m	
9. Celková šířka (na patkách)			3.79 m	
10. Celková výška			2.45 m	
Poloměr otáčení			4.01 m	
Stranové vyrovnávání			+/- 9°	
Rotace (zaklopení/vyklopení)			12°/114°	
Hluk a vibrace				
Hluk při pojezdu (LpA)			82 dB	
Okolní hluk (LwA)			106 dB	
Vibrace celková - ruka/rameno			<2.5 m/s ²	
Vibrace působící na strojníka			0.985 m/s ²	

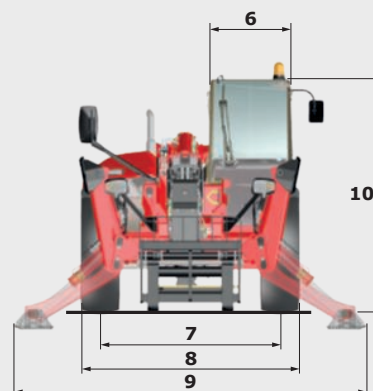
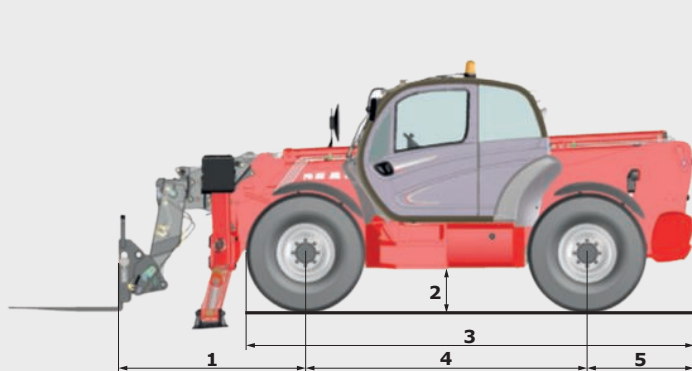

Rough Terrain Load Chart standard EN1459 B

Machine on tyres with forks

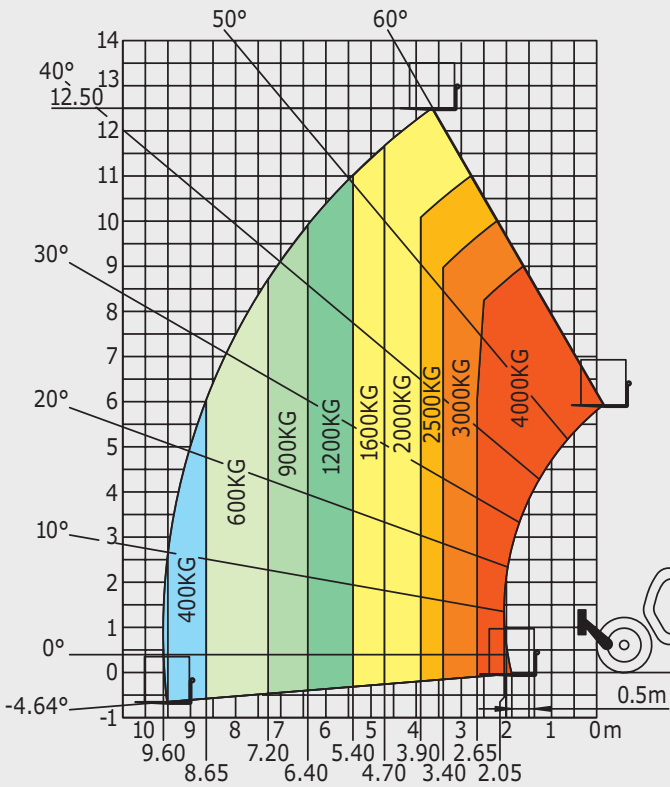

Machine on stabilizers with forks

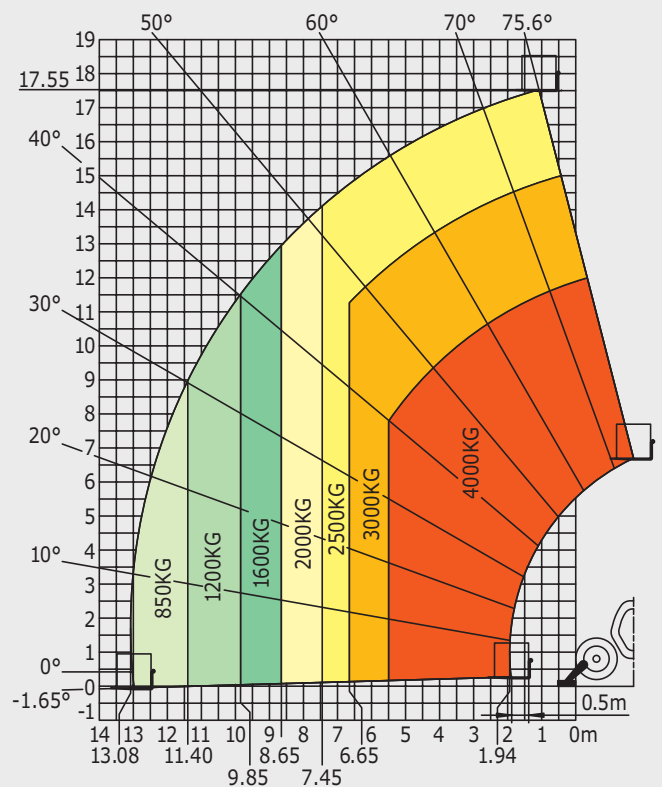

Machine on stabilizers with platform

(MT 1840 A and MT 1840 HA versions)

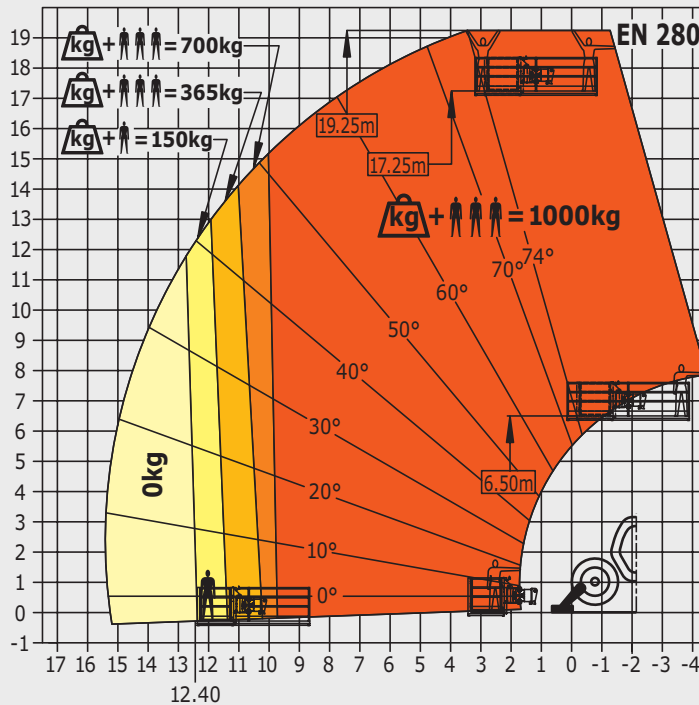

This brochure describes versions and configuration options for Manitou products which may be fitted with different equipment. The equipment described in this brochure may be standard, optional or not available depending on version. Manitou reserves the right to change the specifications shown and described at any time and without prior warning. The manufacturer is not liable for the specifications given. For more information, contact your Manitou dealer. Non-contractual document. Product descriptions may differ from actual products. List of specifications is not comprehensive. The logos and visual identity of the company are the property of Manitou and may not be used without authorisation. All rights reserved. The photos and diagrams contained in this brochure are provided for information only.